

MULTIPIC L 50

PIQUET PROFILÉ À LINGUET

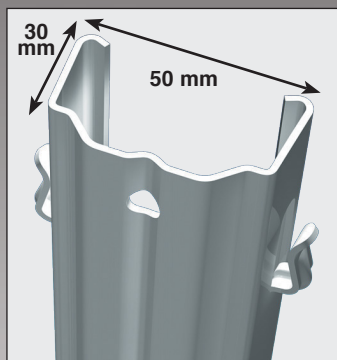

Détail haut

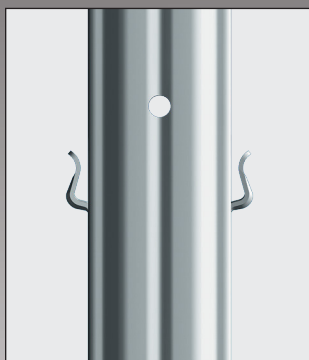

Face avant avec perçage pour pose accessoires



le +
PRODUIT

→ La forme spécifique "S" du linguet facilite le bon maintien des fils releveurs.

→ Piquet d'entrée de gamme de bon rapport qualité/prix.

→ Fonction réhausse piquets (voir volet réhausse)

Haut. * cm	Epais. mm	Développé base x cotés mm x mm	Nombre Linguets perçages	Espacement Linguets cm	Quantité par palette	Quantité par camion
140	1,5	50 x 30	9	10	360	14400
150	1,5	50 x 30	9	10	360	13320
160	1,5	50 x 30	9	10	360	12960
180	1,5	50 x 30	9	10	360	11520
200	1,5	50 x 30	12	10	360	10080

* Longueur conseillée, autres longueurs et/ou galvanisations nous consulter..

« Production en galvanisation Sendzimir Z 275, ZAM 300 ou par trempage »